



Solution conviviale et ergonomique pour le rangement d'un flexible à haute pression pour le nettoyage ou l'extraction d'outils à main.

Description

- Enrouleur à ressort
- Raccordement mural pivotant, environ 90°.
- Modèle mural standard
- Arrêt de flexible réglable pour l'activation du bras du flexible
- Clapet de fermeture intégré qui s'ouvre à la traction du flexible
- Micro-interrupteur pour démarrage/arrêt activé par le bras du flexible
- Raccordement du canal par un raccord de flexible $\varnothing 50\text{mm}$
- Flexible antistatique: 10^4 Ohm/m
- Manchon à vis antistatique type MUHO-050-050 inclus: 10^4 Ohm
- Surface: RAL 9022

Montage, connexion et utilisation faciles

Le flexible est suspendu sans poids et n'entre pas en contact avec le sol. Ainsi, le poids total à soulever est réduit et la durée de vie du flexible est prolongée car il ne s'use pas sur le sol.

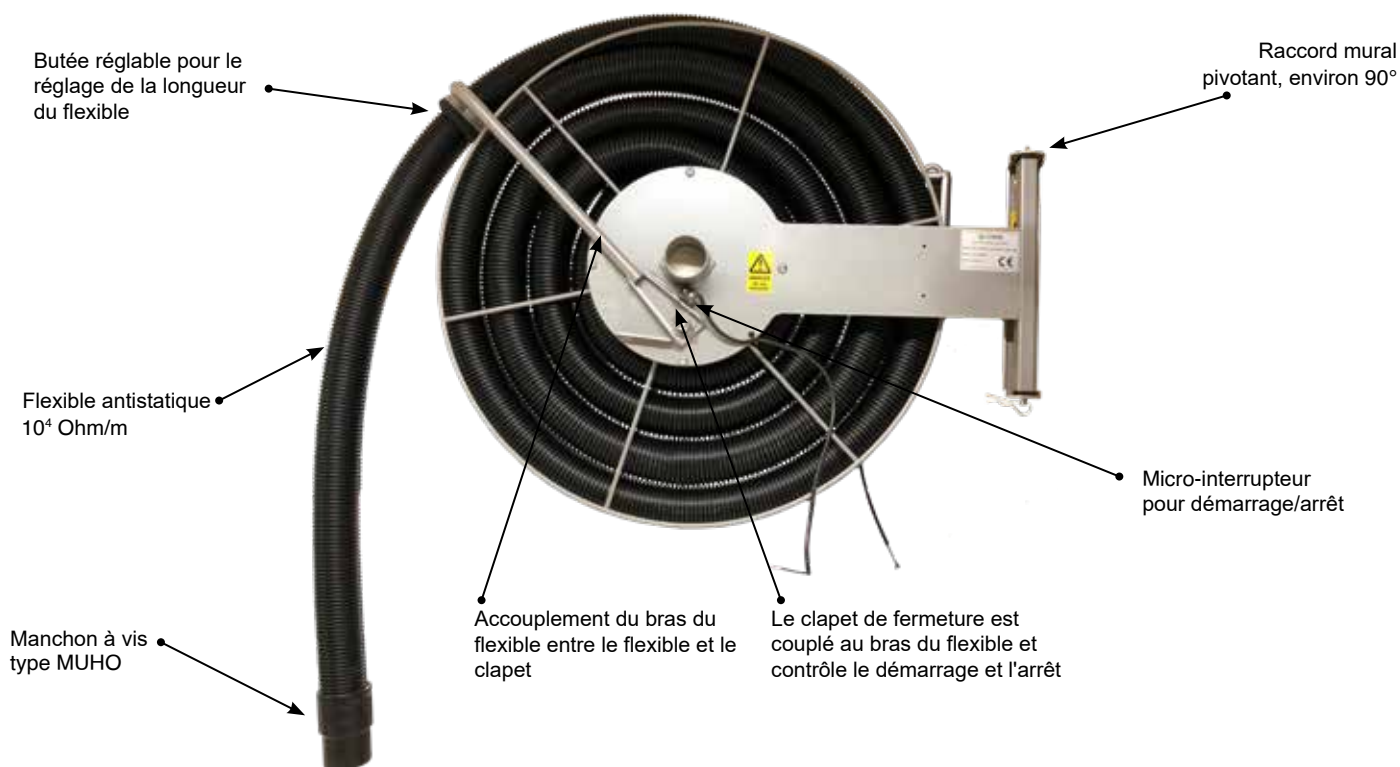

D'autres options

- Raccord pour suspension au plafond
- Bras d'extension de 1-3m avec tube intégré pour l'extraction

Voir aussi la page de la brochure pour l'équipement pour le type d'enrouleur HOSR!



Photo: Manchon à vis type MUHO

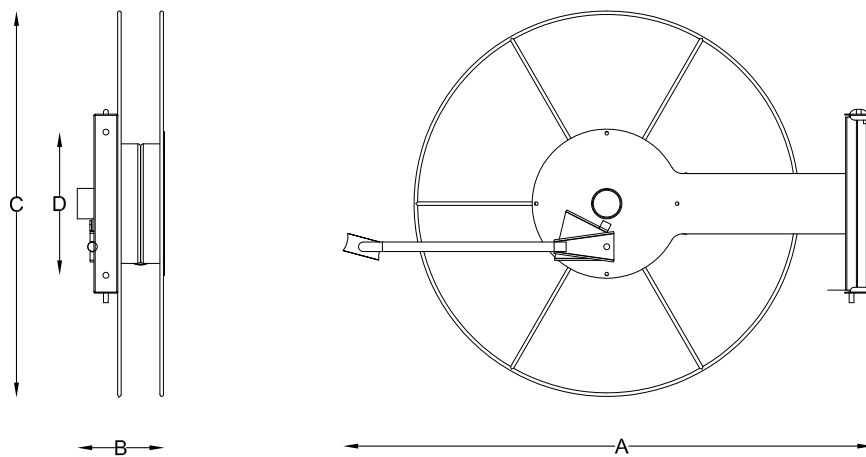

Type	N° d'article	A [mm]	B [mm]	C [mm]	D [mm]	Longueur flexible [m]	Poids [kg]
HOSR	08 266 000	800	240	650	50	7.30	14
HOSR	08 266 100	940	300	650	50	10.0	20